

AVerMedia

AVerCaster HD Duet

F239



English
繁體中文

Quick Guide

European Community Compliance Statement



Class B

This product is herewith confirmed to comply with the requirements set out in the Council Directives on the Approximation of the laws of the Member States relating to Electromagnetic Compatibility Directive 2004/108/EC.

Safety- Low Voltage Directive 2006/95/EC

Responsible manufacturer:

AVerMedia Technologies, Inc.

No. 135, Jian 1st Rd., Zhonghe Dist., New Taipei City 23585, Taiwan

TEL: +886-2-2226-3630

European Community contact:

AVerMedia Technologies Europe B.V.

Kwartsweg 50, 2665 NN, Bleiswijk, The Netherlands

Technical Support: <http://solutions.avermedia.com/>

FCC NOTICE (Class B)



This device complies with Part 15 of the FCC Rules. Operation is subject to the following two conditions: (1) this device may not cause harmful interference, and (2) this device must accept any interference received, including interference that may cause undesired operation.

Federal Communications Commission Statement

NOTE- This equipment has been tested and found to comply with the limits for a Class B digital device, pursuant to Part 15 of the FCC Rules. These limits are designed to provide reasonable protection against harmful interference in a residential installation. This equipment generates, uses and can radiate radio frequency energy and, if not installed and used in accordance with the instructions, may cause harmful interference to radio communications. However, there is no guarantee that interference will not occur in a particular installation. If this equipment does cause harmful interference to radio or television reception, which can be determined by tuning the equipment off and on, the user is encouraged to try to correct the interference by one or more of the following measures:

- Reorient or relocate the receiving antenna.
- Increase the separation between the equipment and receiver.
- Connect the equipment into an outlet on a circuit different from that to which the receiver is connected.
- Consult the dealer or an experienced radio/television technician for help.

CAUTION ON MODIFICATIONS

To comply with the limits for the Class B digital device, pursuant to Part 15 of the FCC Rules, this device must be installed in computer equipment certified to comply with the Class B limits. All cables

used to connect the computer and peripherals must be shielded and grounded. Operation with non-certified computers or non-shielded cables may result in interference to radio or television reception.

Changes and modifications not expressly approved by the manufacturer or registrant of the equipment can void your authority to operate the equipment under Federal Communications Commission rules.

Responsible manufacturer:

AVerMedia Technologies, Inc.

No. 135, Jian 1st Rd., Zhonghe Dist., New Taipei City 23585, Taiwan

TEL: +886-2-2226-3630

USA Office contact:

AVerMedia Technologies U.S.A.

47358 Fremont Blvd., Fremont, CA 94538

Technical Support: <http://solutions.avermedia.com/>

ICES-003

- CAN ICES-3 (B)/NMB-3(B)

© 2013圓剛科技股份有限公司及其子公司·版權所有。

AVerCaster 產品彩盒設計、使用手冊及其內容受到著作權之保護並歸屬於AVerMedia所有·非經事先書面同意·嚴格禁止重製、拍攝、抄寫、翻譯、轉載或以其他紀錄形式(如電磁記錄)儲存本手冊之全部或一部內容。

AVerMedia保留變更或改善產品規格及設計、零配件及驅動程式的權利·而無義務知會任何使用者或單位、組織關於此變更或改善。請至solutions.avermedia.com/取得本產品相關最新資訊或補充資料。AVerMedia是圓剛科技股份有限公司所擁有的商標。其他商標各分屬其他第三方公司所有·且均受商標或著作權等相關法令保護。

彩盒包裝及內附手冊所述產品及配件之示意圖僅供參考·以實際外觀以產品出貨為準。

規格 Specifications

產品名稱 Product Name	AVerCaster HD Duet
輸入訊號 Input Signal	HDMI Component
輸出 Output Interface	LAN
影像規格 Video Format	H.264 Baseline/Main/High Profile
	1080p/25Hz/30Hz;1080i 50Hz/60Hz;720p 50Hz/60Hz; 576p 50Hz;576i 50Hz;480p 60Hz;480i 60Hz
聲音規格 Audio Format	AAC
傳輸協定 Transport Protocol	TCP/UDP/RTP/RTMP Publish
傳輸模式 Transport Mode	Unicast/Multicast
網路介面 IP Interface	RJ45 10/100/1000
系統規格 System	CPU: MIPS 500MHz
	RAM: 64MB
	Memory: 32MB Flash (for firmware and configurations)
操作環境 Operating Environment	Temperature: 0-45°C/32-113°F
	Humidity: 0-80% RHNC
儲存環境 Storage Environment	Temperature: -30-65°C/-22-149°F
	Humidity: 0-90% RHNC
電源供應器 Power	12V/1.5A: 18W Maximum
重量 Weight	900g
尺寸 Dimensions	230mm (L) x 124mm (W) x 42mm (H)
支援終端設備 Supported Client	VLC Media Player for Windows/Linux/Mac
	mPlayer for Linux
	IP-STB

Important Safety Instructions

1. Safety stop – Do not alter
 2. Use only the power cords and power adapters supplied by the product manufacturer.
 3. Never wrap a power cord around a power adapter or other object.
 4. Always connect power cords and signal cables in the correct order and ensure that all power cord connectors are securely and completely plugged into receptacles.
 5. Do not use any power adapter that shows corrosion at the ac input pins or shows signs of overheating.
 6. Protect power cords and power adapters from liquids.
-
1. Dispositif de sécurité - Ne pas modifier
 2. Utilisez uniquement les cordons et les boîtiers d'alimentation fournis par le fabricant du produit.
 3. N'enroulez jamais un cordon d'alimentation autour du boîtier d'alimentation ou de tout autre objet.
 4. Connectez toujours les cordons d'alimentation et les câbles d'interface dans le bon ordre et assurez-vous que tous leurs connecteurs sont bien enfoncés et fixés dans les prises.
 5. N'utilisez pas de boîtiers d'alimentation présentant des signes de corrosion sur les broches d'entrée secteur ou des signes de surchauffe.
 6. Evitez d'exposer le cordon et les boîtiers d'alimentation à des liquides.

WARNING

To prevent fire or shock hazard do not expose the unit to rain or moisture. Dangerously high voltages are present inside the unit. Do not open the unit. Refer servicing to qualified personnel only.



The mark of Crossed-out wheeled bin indicates that this product must not be disposed of with your other household waste. Instead, you need to dispose of the waste equipment by handing it over to a designated collection point for the recycling of waste electrical and electronic equipment. For more information about where to drop off your waste equipment for recycling, please contact your household waste disposal service or the shop where you purchased the product.

安全資訊

1.1 使用前注意事項

1. 請小心打開本產品的包裝，建議您將包裝保留，可作為將來運送、儲存或送修之用。
2. 本產品的內部並無使用者需要操作之任何開關或調整按鈕，所以為了您的安全，請不要自行開啟外殼，以免遭受觸電危險及喪失產品保固，有任何問題您可以直接與我們聯絡。
3. 本產品會在運作中產生熱量，因此必須有足夠的空氣循環，使機體保持低溫狀態，所以請於正常環境下使用，以延長使用壽命，並請避免置放於下列環境。
 - 不穩定的位置或非完全水平的地點。
 - 磁場強大的地點。
 - 潮濕或可能漏水的地方。
 - 過熱、加熱器、風管或陽光直射的位置。
 - 多灰塵的地點。
 - 高處或可能震動、摔落的地方。
 - 太靠近功率擴大機容易引起共震情況。
4. 當有異物、電線或液體意外的掉入機體時，如果發覺有煙霧或異味時，請儘快的將電源拔除，並送至維修中心處理，以免發生著火或電擊之危險。
5. 為了防止觸電的危險，變壓器插頭應穩固的完全插入電源插座，不可暴露在外，並有足夠電容量承受電流傳送；接線之前請勿插變壓器電源插頭，以免危險。
6. 長時間不使用時，請將變壓器電源插頭拔掉，確保用電之安全，在拔起插頭時，請用乾燥的手握住插頭部份再拔起。

1.2 重要安全指示

本設備在設計和生產時已充分考慮人身安全。但不正確的使用可能導致觸電或火災危險。如果您遵守以下過程進行安裝、使用和維修，本設備將提供安全保證的保護。本設

備完全是積體電路，不存在任何可由用戶自行修理的零件。請勿移開機殼，否則您可能會暴露在危險電壓下。維修請務必洽合格授權的維修人員。

1. 閱讀用戶手冊

拆卸本產品包裝後，仔細閱讀用戶手冊，並遵守所有操作和其他說明。

2. 電源

本產品僅運用在標牌上指示的電源類型下操作。如果您不清楚室內的電源類型，請與產品經銷商或本地電力公司聯繫。對於要用電池或其他電源操作的產品，請參考操作說明。

3. 電源指示燈

在 LED 燈點亮時不要直接注視燈光。強光可能會引起眼睛或視力損壞。

4. 通風

機身上開孔是供通風使用的，用以確保產品可靠地工作，防止過熱。這些開孔不應阻塞或遮蓋。不應該將產品放置床、沙發、地毯或其他類似物體的表面以防止阻塞開孔。本產品不應放置在嵌入安裝物體內，如書櫃或行李架，除非提供了適當的通風，或者按照製造商的說明進行。

5. 熱源

本產品應遠離會產生熱量的熱源，如暖氣、電熱器、火爐或其他產品（包括擴音機）。

6. 水氣和溼氣

不要靠近水源使用此產品。例如：靠近浴缸、洗臉盆或洗衣槽；在潮濕的地下室或靠近游泳池和諸如此類的地方。

7. 清潔

在清潔之前，請先從牆壁插座上拔下此產品的插頭。不要使用液體清潔劑或含酒精成分的清潔劑。請使用軟布進行清潔。

8. 電源線保護

電源線應正確佈置，應保證不會被人踩到或被夾在物體中間，特別要注意插頭、電源插座和產品出口處的電源線。

9. 電源超過負荷

不要使牆壁插座、延長線或整體電源超過負荷，因為這會導致火災或觸電的危險。

10. 電擊

在暴雨期間，無人值守或長期不使用時，為進一步保護此產品，請從牆壁插座拔下插頭。這將防止因閃電和電源線突波造成對產品的損壞。但是當外面正在

打雷或閃電時，請勿觸摸該設備和任何相連的電纜或設備。這將防止您在電流突波時被電擊。

11. 外物和液體進入

不要讓任何種類的物體經由機身上開孔推入該產品中，因為它們可能會觸及危險高壓電或使零件短路，這可能會導致火災或觸電。不要將任何種類的液體濺入該產品中，設備上不應放置諸如花瓶一類裝滿液體的物品。

12. 禁止堆疊

不要將其他設備堆疊此產品上，也不要將產品放置在其他設備上。本產品的上下面板產生熱量，可能會對其他部件造成某些意外損壞。

13. 附件

不要使用產品製造商沒有推薦的附件，因為這樣可能會導致危險。

14. 配件

不要將此產品放置在不穩定的推車、支架、三腳架；托架和桌子上。該產品可能會跌落，可能嚴重傷及小孩或大人和嚴重損壞產品。產品和推車組合時應小心移動。突然停止、過度用力、以及不平坦的表面都可能會引起產品和推車一併翻倒。

15. 需要維修的損害情況

在以下情況下，將此產品的插頭從牆上插座拔下，並聯繫授權維修人員進行維修：

- a)在電源線或插頭損壞時。
- b)產品中灑入液體或進入異物。
- c)產品被暴露在雨中或水中。
- d)沒有遵守操作說明正確操作該產品。只能調節那些在操作說明中包含的控制，因為不正確的調節其他控制可能導致損壞，這通常需要由授權技術人員進行大量工作才能將產品恢復到正常操作狀態。
- e)產品掉落或損壞。
- f)產品在效能上出現明顯變化，需要維修時。

16. 維修

不要試圖自己維修該設備，因為打開或移動機蓋可能會將您暴露在高壓電或其他危險之中。所有維修服務都應請求授權的維修人員。

17. 更換零件

在需要更換零件時，確保維修人員使用了由製造商指定的更換零件，並具有與原零件相同的特性。未認證的替代品可能導致火災、電擊或其他危險。

18. 安全檢查

在完成此產品的任何維修或修理之後，要求維修人員執行安全檢查，確定該產品處於正確的操作狀態。

1.3 其他安全指示

1. 安全設備 - 不要任意修改
2. 只能使用由產品製造商提供的電源線和電源適配器。
3. 切勿將電源線纏繞在電源適配器或其它物體線。
4. 始終連接電源線和接口電纜以正確的順序和確保所有接頭牢固且完全插入插座線。
5. 不要使用任何有交流電輸入引腳腐蝕或過熱跡象的電源延長線，在交流輸入電源線或其他地方。
6. 保護電源線和電源適配器不要被液體淋濕。

1 Package Contents

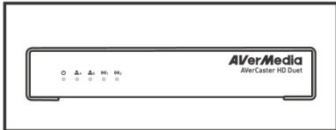

AVerCaster HD Duet

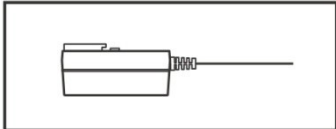

Power Adapter*

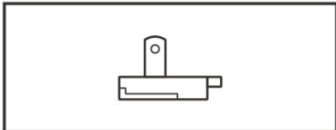

Power Adapter Outlet Module*

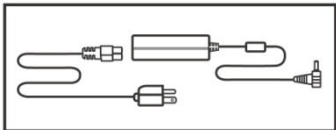

A/C Adapter*

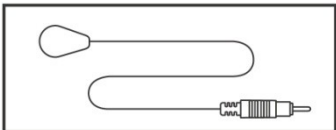

IR Blaster*2

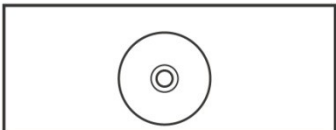

Installation CD

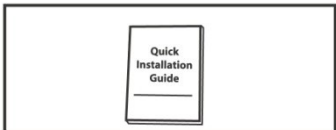

Quick Installation Guide

* The actual power adapter varies according to the area that **AVerCaster HD Duet** is purchased.

2 Hardware Installation

2.1 Getting to know each port/part of the AVerCaster HD Duet

Front View

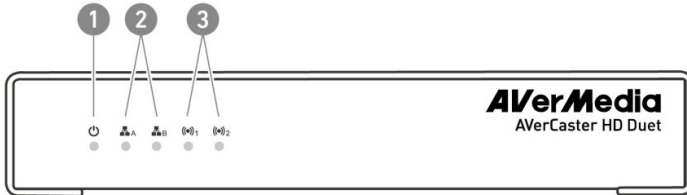

- | | | | | | |
|---|-------|---|-----|---|---------------|
| 1 | Power | 2 | LAN | 3 | Stream Status |
|---|-------|---|-----|---|---------------|

Rear View

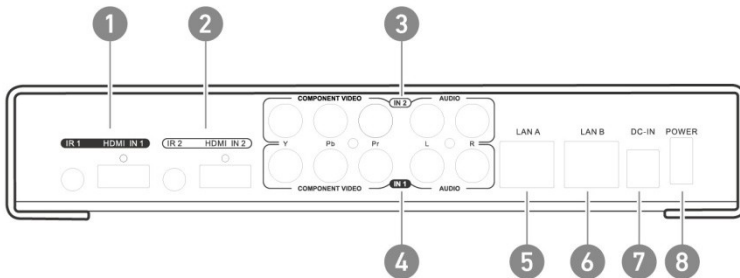

- | | | | | | |
|---|-------------|---|--------|---|-------------|
| 1 | HDMI 1 | 2 | HDMI 2 | 3 | Component 2 |
| 4 | Component 1 | 5 | LAN A | 6 | LAN B |
| 7 | DC-IN | 8 | Power | | |

Installing the Power Adaptor

Slide Power Adaptor Outlet Module into the groove on the Power Adaptor.

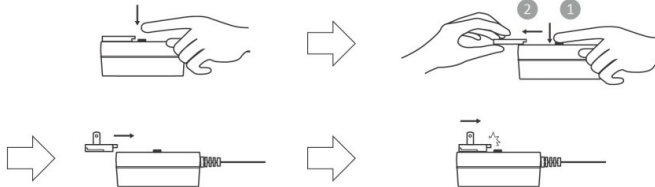

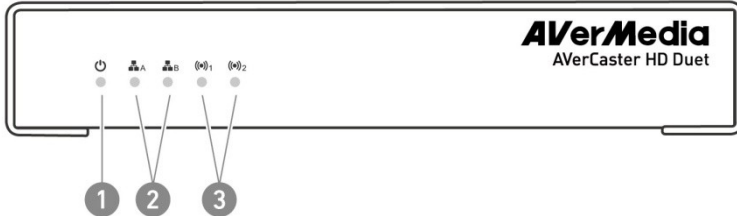

2.2 Status of the LED indicators



When the unit is powered on, the blue LED indicator lights up and starts to blink. **AVerCaster HD Duet** is ready when the blue indicator goes from blinking to steady on.

Please refer to the following table to check the status of LED indicators.

NO	LED	Icon	Indicators of	Status Description
1	Blue		Power	Blue off: Power is off Blue blinking: Loading / Firmware updating Blue on: Power on
2	Orange/Green		LAN-A LAN-B	Orange on: Giga (1,000M) connection Orange blinking: Giga (1,000M) streaming Green on: Mega (100M) connection Green blinking: Mega (100M) streaming
3	Green		Stream-1 Stream-2	Green off: No streaming Green stable blinking: Streaming Green blinking (quick flash): Error

2.3 Connecting input sources to AVerCaster HD Duet

You can connect two sets of sources to the **AVerCaster HD Duet** at one time. Recommended connections are as follow:

Connect two HDMI and two Component cables to the **AVerCaster HD Duet**. Or connect source cables to HDMI 1 and two Component 2 as follows.

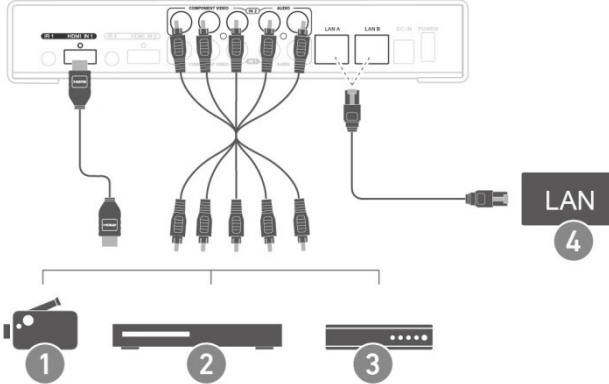

Or Connect source cable to HDMI 2 and component 1 as follows.

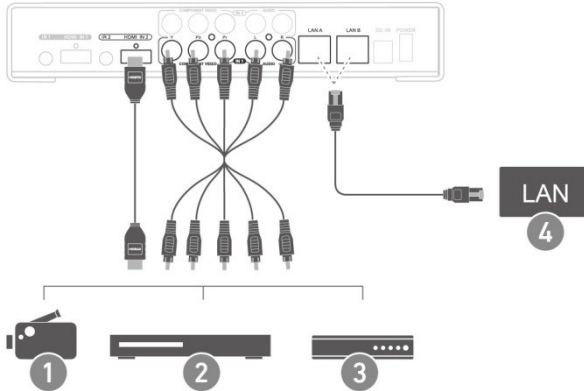

- | | | | |
|---|-------------------------------------|---|--------------------|
| 1 | CamCorder | 2 | VCR/VCD/DVD Player |
| 3 | Cable / Satellite Set-Top Box / MOD | 4 | Live Streaming |

2.4 Connecting IR Blaster to the AVerCaster HD Duet (Optional)

IR Blaster is needed when you intend to switch channels of your STB/ Satellite receiver via **AVerCaster HD Duet**. Plug in the IR Blaster (Infrared Blaster) to the IR port on the rear panel of the **AVerCaster HD Duet**. Remove the twin adhesive on the IR blaster sensor, and stick it onto the corresponding Cable / Satellite Set-Top Box / MOD. Please refer to User Manual for more details.

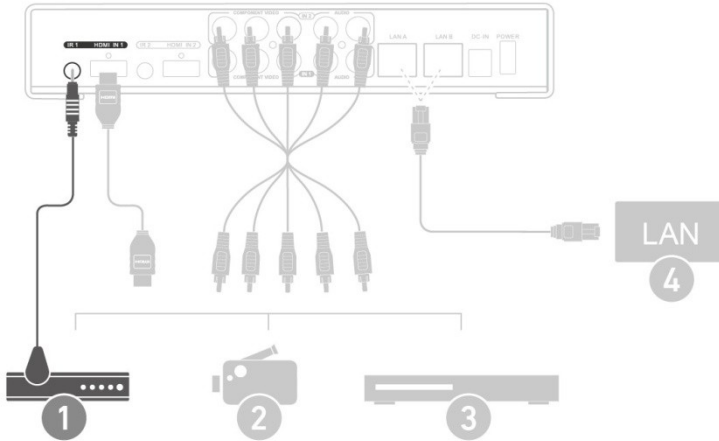

- | | | | |
|---|-------------------------------------|---|----------------|
| 1 | Cable / Satellite Set-Top Box / MOD | 2 | CamCorder |
| 3 | VCR/VCD/DVD Player | 4 | Live Streaming |

Online Resources and Support

To learn more about **AVerMedia** products and download the latest user manual in different languages please visit **AVerMedia** website: <http://solutions.avermedia.com/>



International Headquarters

Address	No.135, Jian 1st Rd., Zhonghe Dist., New Taipei City 23585, Taiwan
Website	solutions.avermedia.com
Telephone	+886-2-2226-3630
Business Inquiries	Video.Solutions@avermedia.com

1 包裝配件



AverCaster HD Duet

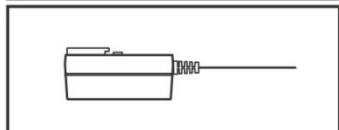

電源插座*

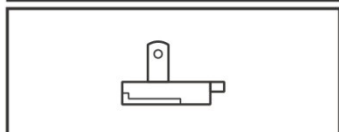

電源插頭*

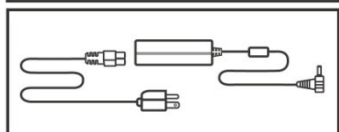

A/C 電源轉接器*

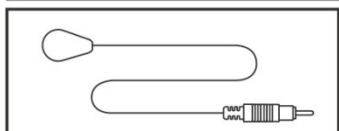

IR 紅外線訊號轉發器 2 條

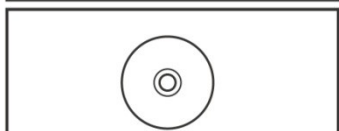

安裝光碟



快速安裝指南

* 實際的插座規格依購買地區不同而異。

繁體中文

2 硬體安裝

2.1 產品各部件/連接孔說明

正面

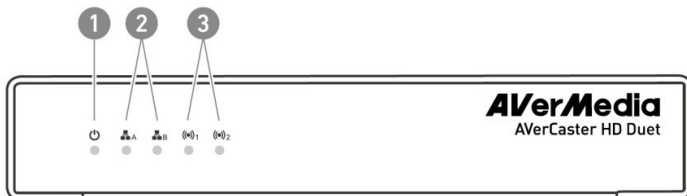

- 1 電源燈號 2 網路燈號 3 串流燈號

背面

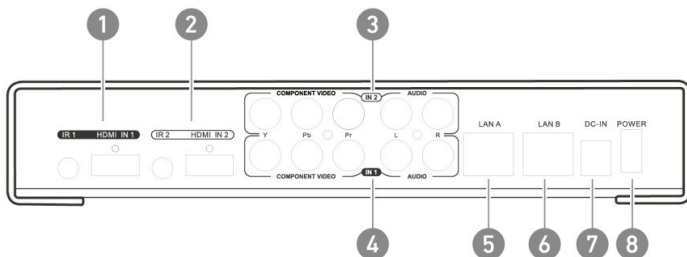

- 1 HDMI 1 2 HDMI 2 3 色差 2
4 色差 1 5 LAN A 6 LAN B
7 DC 電源孔 8 電源開關

安裝電源插頭

將移動式插頭滑入電源插座的凹槽。

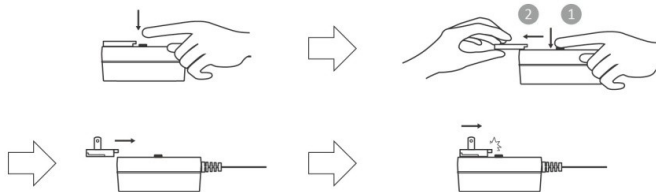

2.2 LED 燈號說明

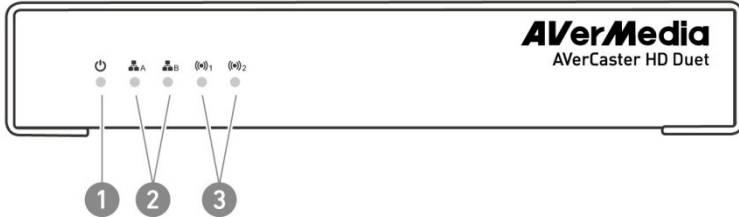

開機時，電源的藍色燈號會開始緩慢閃爍。當藍色閃爍轉為恆亮時，表示 AVerCaster HD Duet 已完成開機，可開始使用。

AVerCaster HD Duet 燈號狀態：

	LED 燈號	圖示		說明
1	藍色		電源	無燈亮：關閉 藍燈閃爍：熱機/韌體更新 藍燈恆亮：開啟
2	橘/綠色		LAN A LAN B	橘燈恆亮：Giga (1,000M) 已連接 橘燈閃爍：Giga (1,000M) 串流中 綠燈恆亮：Mega (100M) 已連接 綠燈閃爍：Mega (100M) 串流中
3	綠色		串流-1 串流-2	無燈亮：未串流 綠燈穩定閃爍：串流中 綠燈快速閃爍：錯誤

2.3 AVerCaster HD Duet 與輸入源的連接

AVerCaster HD Duet 與輸入源的建議連接方式如下：

AVerCaster HD Duet 共有 4 個輸入源端口，可同時進行兩路串流。可視需求連接 2 個 HDMI 訊號或 2 個色差端子。

或連接一個 HDMI 訊號(HDMI1)與一個色差端子(色差 2)訊號。

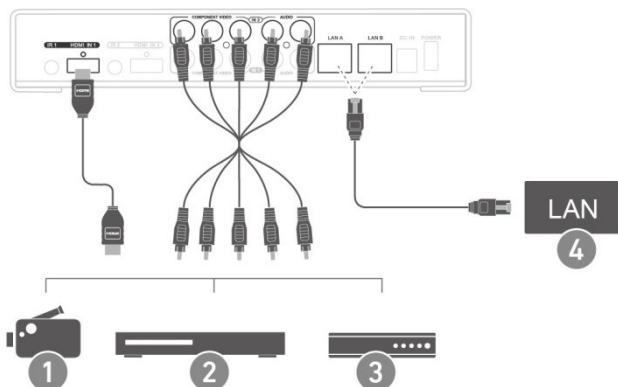

您也可連接一個 HDMI 2 訊號與一個色差端子(色差 1)訊號。

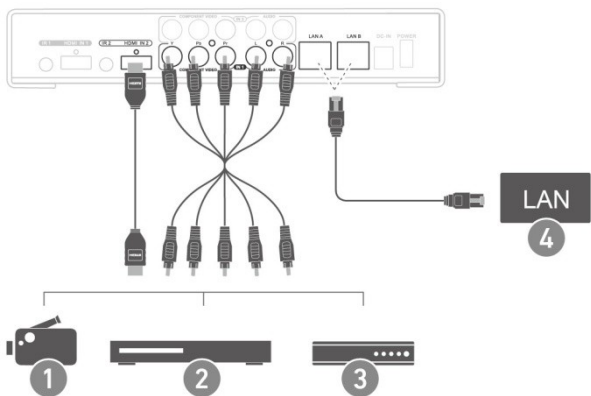

1 攝影機

2 VCR/VCD/DVD 播放機

3 衛星接收器/機上盒

4 網路串流

2.4 紅外線轉發器的連接 (依購買之產品為準)

若您需要透過 AVerCaster HD Duet 遙控機上盒/電視訊號轉台時，可將隨附的紅外線轉發器裝配到產品上。將紅外線轉發器接頭插入產品後方紅外線轉發器連接埠，撕除暗紅色轉發器上的雙面膠帶，並將其黏貼在機上盒/衛星接收器的紅外線接收器上(IR Sensor)。詳細設定請參照使用手冊。

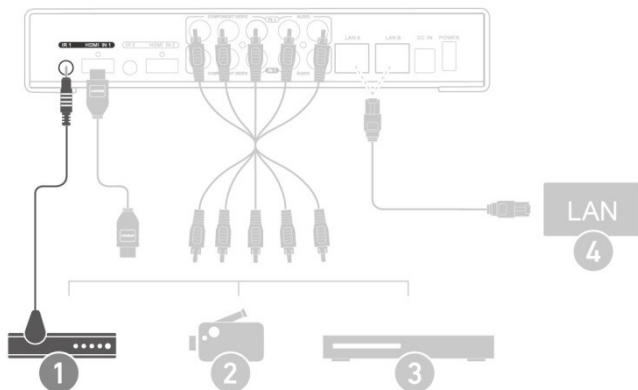

- 1 衛星接收器/機上盒
- 2 攝影機
- 3 VCR/VCD/DVD 播放機
- 4 網路串流

資源下載與技術援助

如欲了解更多 AVerMedia 相關產品資訊及下載最新版或其他語言手冊，

請至：<http://solutions.avermedia.com/>



聯絡方式:

地址

235 新北市中和區建一路 135 號

網址

solutions.avermedia.com

電話

+886-2-2226-3630

客服郵件

Video.Solutions@avermedia.com



Model No. F239
P/N 300AF239-D4R
Made in Taiwan